

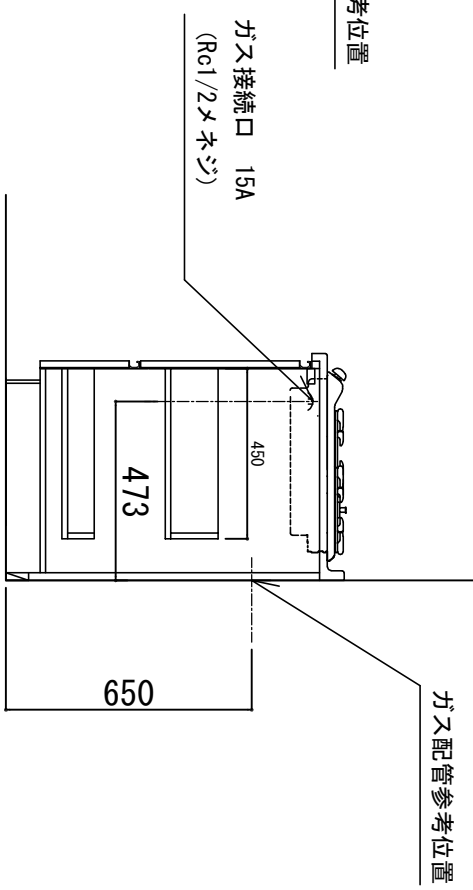

※ 弊社製品は全てF☆☆☆☆仕様です。
 ※ シンク (R) は本図の左右対称です (ガス器具以外)
 ※ 照明器具は含まれておりません。

ワークトップ	ステンレスSUS443J1 砂地エンボス仕上 奥行 600mm
シンク	ステンレスSUS443J1 0.6t 静音シンク
木部本体	側板：ウレタンコート化粧ボード (PB) 背板：ウレタンイーゴスMDF 地板：EBコート化粧板
扉	表 プレコート (PB) (SW) は鏡面仕上げ
	裏 木口 木口テープ巻
取っ手	アルミ製 ラインハンドル
丁番	スライドピンジ
ラッチ (クハユニット)	耐震レバーラッチ
排水金具	180φ大型ゴミ収納器付
ホース	塩化ビニール蛇腹30φ x 80cm (回転板付)
包丁差し	ポリプロピレン製 4本収納
ガス機器	2口ガス RD421H3SA (グリル無) Si センサー・ホーロー天板
フード	任意選択可能 (図面はBDR-3HL)
カラシ	任意選択可能

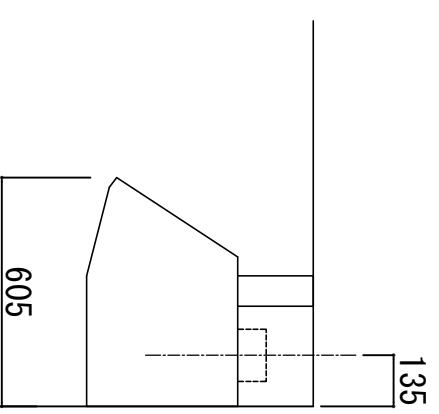
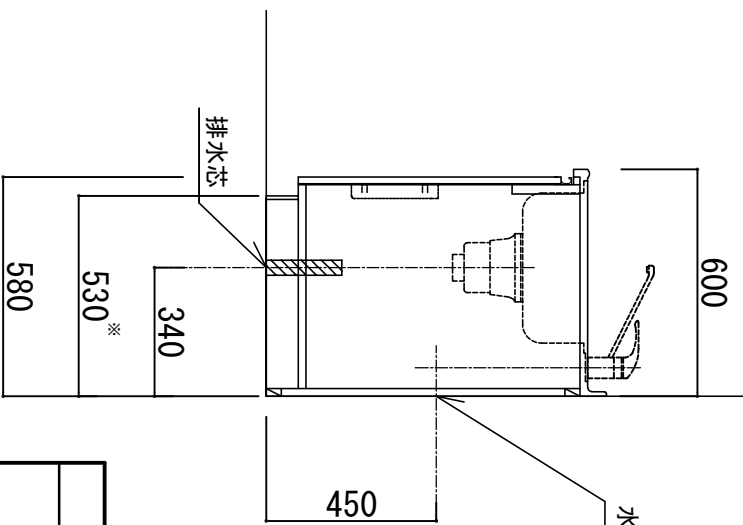
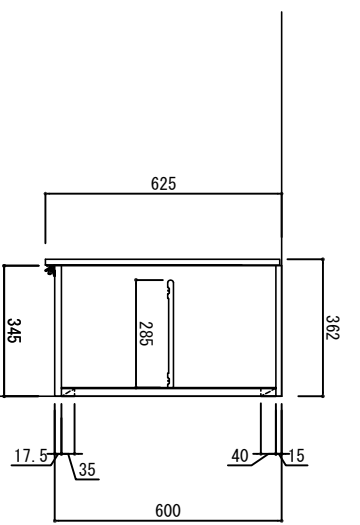

※巾木奥行 (D/M/A/V) はD56

品番	Comfort W1500 L
 アイ才産業株式会社 アイオシステムキッチン事業部	