

(貴社 控 図 面)

1. ダイス製作技術料については別途見積りにて申し受けます。
2. 本ダイス製作後2年以上御注文なき場合は破棄させていただきます。

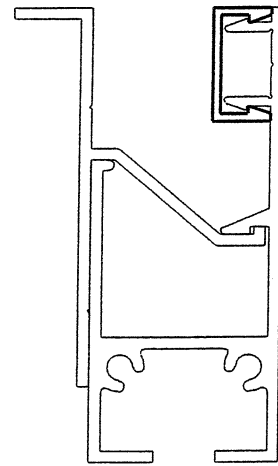
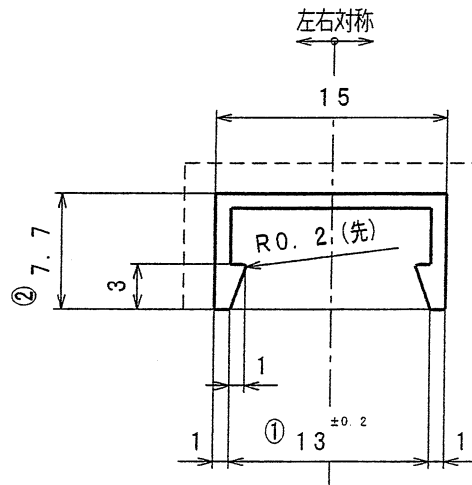

嵌合図 1:1

*一点線部分は表面露出部分を示す		材 質	A6063S-T5	顧客先名											
*片公差箇所は()内寸法にて調整する				規 格	JIS H4100	製 品 名		****							
*寸法の指示なき肉厚は 1.0 mm		単 重	0.085 kg/m	顧客先図番		****									
*肉厚許容差±0.2 (ホロー部分は± ----)		断 面 積	32 mm ²	弊 社 図 番		UT-5651									
*寸法の指示なき矢印は ---- とする (---- ヲ所)		全 周 長	61 mm	整 理 番 号		7135									
重 心 X	5.038 mm	外 周 長	61 mm	単 位				mm							
重 心 Y	7.500 mm	外 接 円	17 mm												
断面二次モーメント I x	0.019 cm ⁴			尺 度		2:1		技術部長		技術次長		技術課長		製 図	
断面二次モーメント I y	0.106 cm ⁴			作 成 日		19.11.05		大山						大山	
△ 訂 正 事 項		日 付		作 成		技術部									
△ 記号				株 式 会 社		ニ 二 十									
寸 法	断 面 寸 法	公差の指定なき寸法許容差は (JIS特殊級) による		作 成 日		19.11.05		大山						大山	
許 容	角 度	±1°		作 成		技術部									
差	曲 り	300mmにつき1.3mm以下、全長につき0.0043mm×全長以下													
	平 ら さ	全幅につき0.1mm以下													
	標 本	1000mmにつき0.052mm×幅以下、全長につき0.122mm×幅以下													
	す み 角	R0.4 以下													